



ThermoGrip® griebtuvas ir įvorė

Tobulas įrankių fiksavimas
maksimaliam našumui



Įrankių tvirtinimo sistema, kaip sąsaja tarp įrankio ir staklių, yra kritiškai svarbi apdirbimo procesui. Įprasti griebtuvai dėl prispaudimo tarpų mažina koncentriškumą, stabilumą ir prispaudimo jėgą, todėl staklių ir įrankių efektyvumas mažėja.

ThermoGrip® suspaudimo (shrink fit) technologija pašalina įprastų griebtuvų ribotumus. Įrankis ir laikiklis sujungiami taip, tarsi būtų pagaminti iš vieno gabalo (monoblokinė konstrukcija). Tai leidžia įrankiui dirbti maksimaliu greičiu, prailgina jo tarnavimo laiką ir pagerina tikslumą net esant didesnėms darbinėms jėgoms.

JŪSŲ PRIVALUMAI

- Trumpesnis apdirbimo laikas
- Aukščiausia kokybė
- Ilgesnis įrankio tarnavimo laikas

TRUMPAI

- **Termospraudinis griebtuvas** su HSK arba SK adapteriu (kotelio skersmuo 8–32 mm)
- **Termospraudinė įvorė**, skirta naudoti su agregatais (ER16–ER32 tipo)
- Apsukoms iki 36 000 min⁻¹
- Priežiūros nereikalaujanti ir susidėvimui atspari prispaudimo sistema
- Yra sandėlyje



+50 %

GALIMAS DIDESNIS
PASTŪMOS GREITIS,
LYGINANT SU ĮVORINIAIS
GRIEBTUVAIS

2-3 kartus

ILGESNIS ĮRANKIO
TARNAVIMO LAIKAS,
LYGINANT SU ĮVORINIAIS
GRIEBTUVAIS

6 kartus

DIDESNIS KONCEN-
TRIŠKUMAS, LYGINANT SU
ĮVORINIAIS GRIEBTUVAIS

Jūsų privalumai ...



NAŠUMAS

Didesnis našumas ir ilgesnis įrankio tarnavimo laikas

- Didesnis padavimo greitis dėl padidinto standumo
- Ilgesnis įrankio tarnavimo laikas dėl maksimalaus koncentriškumo
- Maksimalus našumas net ir su ilgais įrankiais ir dideliais profilių gyliais dėl didelio perduodamo sukimo momento



KOKYBĖ

Puiki apdirbimo kokybė net ir esant didelėms apkrovoms

- Aukšta pjovimo kokybė ir pastovus tikslumas dėl didelio koncentriškumo
- Tikslus darbas net ir esant didelėms pjovimo jėgoms dėl maksimalių laikymo jėgų
- Geras drožlių srautas į ištraukimo sistemą dėl plonos konstrukcijos



TVARUMAS

Ilgamžis ir todėl taupantis išteklius

- Sumažina veleno ir guolio susidėvėjimą, taip pat sumažina įrankio lūžio riziką dėl sumažėjusios vibracijos
- Priežiūros nereikalaujanti ir nedylanti įrankio tvirtinimo sistema

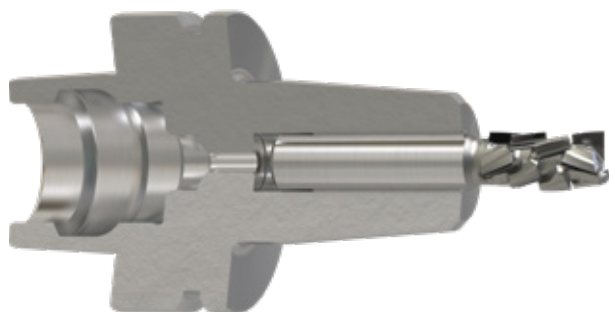

„ThermoGrip®“ griebtuvas su įrankiu sudaro vientisą jungtį, užtikrinančią mažą nuokrypį ir didelį padavimo greitį.

ThermoGrip®
griebtuvas: stiprus,
greitas ir tikslus!



www.leitz.org

