

# ProfilCut Q Diamant

Innovatieve randafwerking  
in de meubelindustrie

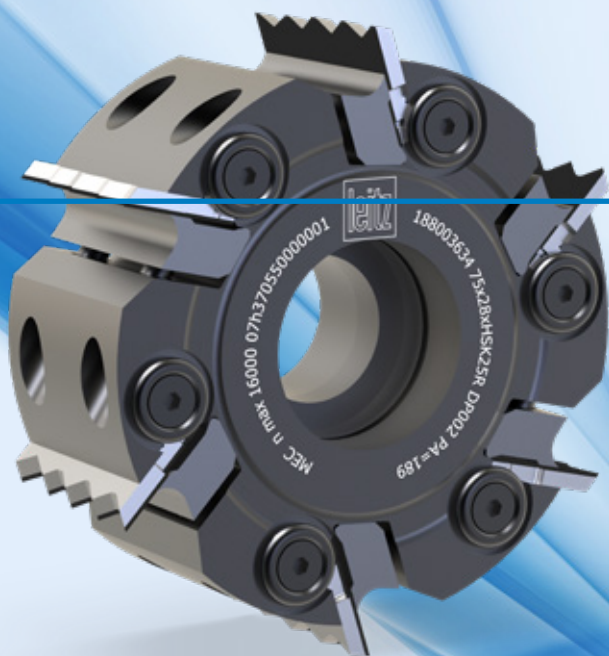

ProfilCut  Diamond

Het gebruik van diamantgereedschap-  
pen is onmisbaar bij het afwerken van  
kanten, maar kan ook kostenintensief  
zijn. Opnieuw slijpen zou de kosten  
kunnen verlagen, maar elke slijpbeurt  
veroorzaakt tijdrovende machineaan-  
passingen vanwege veranderingen in  
de diameter van het gereedschap. Het  
resultaat: geen echte besparingen,  
maar onnodige stilstand.

Leitz biedt de oplossing met het  
ProfilCut Q Diamant gereedschapsys-  
teem met constante diameter. Het kan  
tot vijf keer opnieuw worden geslepen en  
is dan direct weer klaar voor gebruik –  
zonder enige aanpassing aan de machi-  
ne. Dit verlaagt de kosten per standtijd,  
bespaart tijd en verbetert dus aanzienlijk  
de kosteneffectiviteit van het hele pro-  
ces. Het herbruikbare gereedschap zorgt  
voor maximale duurzaamheid.

## UW VOORDELEN

- Lage standtijdskosten dankzij  
naslijpbare verwisselbare messen
- Geen bijstelling nodig na naslijpen

## IN ÉÉN OOGOPSLAG

- Diamant snijkanten
- 5 keer naslijpbaar
- Herbruikbaar gereedschap
- Voor kantenaanlijmmachines  
met hoge stukproductie
- Diverse afmetingen en profielen  
verkrijgbaar

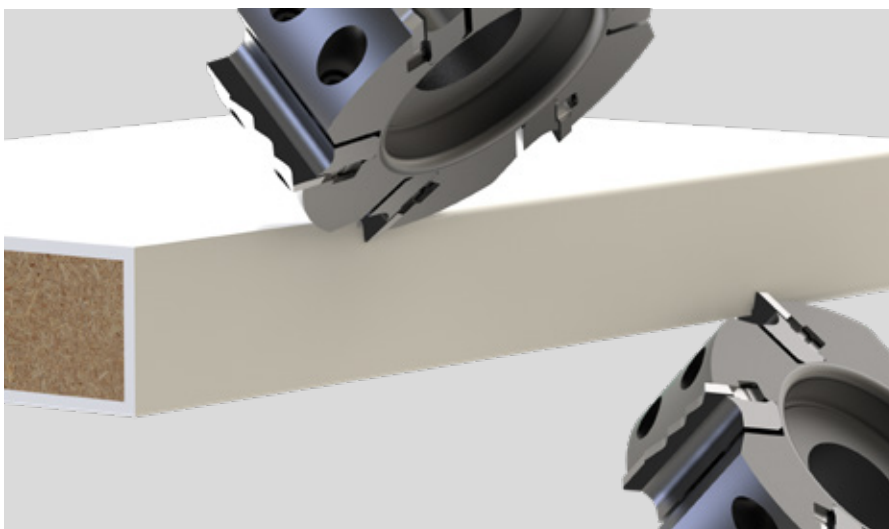



40 %

LAGERE KOSTEN PER  
STANDTIJD VERGELEKEN  
MET WEGWERP-  
GEREEDSCHAP

6

STANDTIJD PER MES

-100%

AFSTELINSPANNING  
NA NASLIJPEN

## Uw voordelen door ...



### EFFICIËNTIE

#### Aanzienlijk lagere kosten per standtijd

- 40 % lagere kosten per standtijd dankzij naslijpbaar, constant diametersysteem
- Plug & play – geen instelwerkzaamheden nodig na service
- Zes standtijden per diamantmes



### DUURZAAMHEID

#### Een pluspunt voor het milieu en de gebruikers

- Besparing van grondstoffen dankzij herbruikbare gereedschapsbody
- Optimale benutting van het snijmateriaal dankzij meervoudig naslijpen



### FLEXIBILITEIT

#### Individueel gebruik van verschillende profielcombinaties

- Multi-profielmessen voor klantspecifieke radiussen en afschuiningen
- Profielvarianten kunnen op korte termijn worden gewijzigd door Leitz Service dankzij het verwisselbare messensysteem

ProfilCut Q  
Diamant:  
Afwerking van  
randen opnieuw  
bekeken.

